

ZELTE KATALOG 2019  
THE ULTIMATE TECHNOLOGY

**Westfield**  
TOP QUALITY CAMPING





*Our Innovation, Always for your Comfort.*

Die neu entwickelte Premium Serie ist unsere Premium Luftvorzelt mit neuester Lufttechnik, entwickelt in Kooperation mit der Firma Wigo-Zelte.



Alle Premium Luftvorzelte sind mit dem hochwertigen HydroTech® Material ausgestattet.



# PREMIUM KEYFACTS & FEATURES

Westfield HydroTech® ist ein neu entwickelter Vorzeltstoff. Der Spezialstoff hat eine hochwertige Ausrüstung auf der Außenseite, eine UV beständige Polyurethan Beschichtung mit einem hohen UV Schutz sorgt dafür, dass das Material gegen Witterungseinflüsse geschützt wird. Zusätzlich ist da Material wasserabweisend ausgerüstet, dies sorgt dafür, dass das Material Schutz und Feuchtigkeit besser abtransportieren kann als herkömmliche Stoffe. Die Innenseite des Stoffs ist mit PU beschichtet. Die Kombination aller Beschichtungen und die spezielle Webart erzielen eine hohe Wassersäule.

Die Kombination von verschiedenen Beschichtungen schützt das Gewebe und verbessert....  
den UV-Schutz  
die Lebensdauer des Gewebes  
die Reißfestigkeit  
die Farbcchtheit

Das hochwertige, garngefärbte Gewebe wird durch die Spezialbeschichtung zu einem neuartigen Vorzeltmaterial. Ein absolutes Premium-Material für höchste Ansprüche.

Luftpumpe mit Druckventil

Dreilagige Luftkammer

ADVANCED AIR SYSTEM®

Abspanngurt



Das neue patentierte Westfield Outdoors "Advanced Air System"®, (AAS) Die neue Technik macht es möglich die einzelnen Luftkammern zu einem standfesten Rahmen zu verbinden, der an einem einzigen Punkt aufgepumpt werden kann.



*Our Innovation, Always for your Comfort.*

# PLUTO CARAVAN VORZELT

Das mit der Firma Wigo-Zelte, in Kooperation entwickelte Premium Luftvorzelt Pluto ist ein echtes „volleingezogenes“ Vorzelt mit neuester Lufttechnik und attraktivem Design.

Das moderne Vorzelt erfüllt alle Komfortwünsche und ist das ideale Modell für Saison-Camping, neuentwickelt und durch seine zahlreichen Optionsmöglichkeiten besonders komfortable.

Angeboten wird das Vorzelt in folgenden Umlaufmaßen:

- Größe 8= 945 - 980cm
- Größe 9= 981- 1015cm
- Größe 10=1016 - 1050cm



**Westfield**  
developed by  
**WIGO**  
Zelte

**HydroTech**<sup>®</sup>

**ADVANCED AIR SYSTEM**<sup>®</sup>

# PLUTO Gr. 8/9/10 CARAVAN VORZELT

- Größe 8= 945 - 980cm
- Größe 9= 981- 1015cm
- Größe 10=1016 - 1050cm

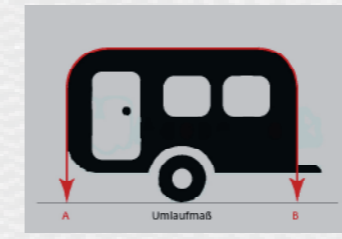

**AAS KIT**  
inbegriffen

**ANNEX**  
optional

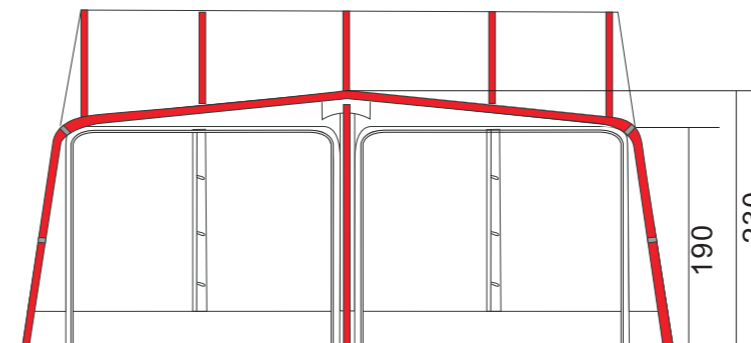
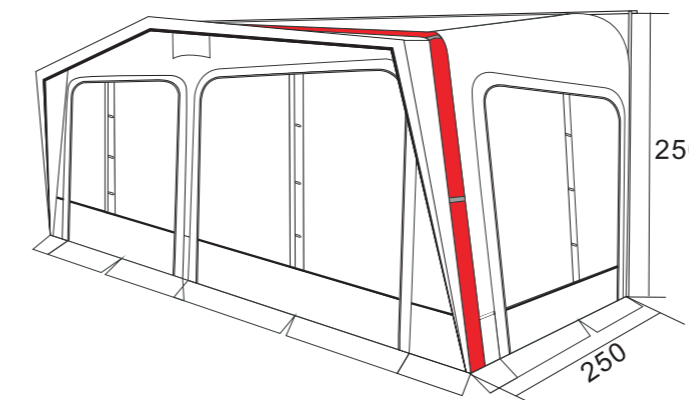

## EIGENSCHAFTEN:

- Volleingezogenes Luftvorzelt
- Neuentwickeltes Vorzeltmaterial HydroTech<sup>®</sup>
- Advanced Air System<sup>®</sup> (AAS)
- Die Luftkammern werden über einen einzigen Punkt mit Luft befüllt
- Leichter und schneller Aufbau
- Verstärkter 3- Lagen Luftkammer-Rahmen
- Reflektierende Abspanngurte
- 2 Seitenteile mit Klarsichtfenster, Moskitonetz-Fenster und Seitentüren
- 2 Vorderwände mit Panoramafenster und Seitentüren-Funktion
- Dauerventilation
- Innenliegende Fensterabdeckungen mit Reißverschluss und Gardinenhalterung
- Inklusive Windschürze und Radabdeckung
- Inklusive Pumpe mit Überdruckventil
- Inklusive beidseitiger Vario-Ecke
- Inklusive Verandastange



Luftpumpe mit Druckventil  
Dreilagige Luftkammer  
ADVANCED AIR SYSTEM<sup>®</sup>  
Abspanngurt

## PACKMASS UND GEWICHTE

Größe	1	2
PLUTO Gr. 8	115 x 33 x 33 cm 19,4kg	115 x 34 x 23 cm 19,9kg
PLUTO Gr. 9	115 x 34 x 34 cm 20,0kg	115 x 34 x 24 cm 20,6kg
PLUTO Gr. 10	115 x 35 x 35 cm 20,6kg	115 x 34 x 24 cm 20,6kg

- Gr 8 : 945 - 980cm
- Gr 9 : 981- 1015cm
- Gr 10 : 1016 - 1050cm

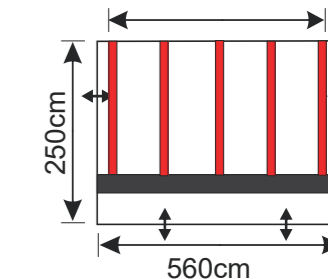

## OPTIONAL EXTRAS

- Anbau mit Lufttechnik
- Innenzelt zum Anbau
- Sturm Vorderwand-Stützgestänge aus Luft
- Moskitonetz- Vorderwände
- Vorzeltthimmel (auf Anfrage)
- Gardinen-Set (auf Anfrage)
- Elektrische Luftpumpe

Pluto size 8	Art-Nr.12020370800000
Pluto size 9	Art-Nr.12020370900000
Pluto size 10	Art-Nr.12020371000000
Air Annex for Pluto	Art-Nr.12020370002000
Annex Inner Tent	Art-Nr.12020350012000

Pluto additional Air tubes for front wall	Art-Nr.12020370001000
Pluto Roof liner size 8	Art-Nr.12020370804000
Pluto Roof liner size 9	Art-Nr.12020370904000
Pluto Roof liner size 10	Art-Nr.12020371004000



Elektrische Luftpumpe  
Optional erhältlich



*Our Innovation, Always for your Comfort.*

# JUPITER CARAVAN VORZELT



JUPITER MIT LINKS- UND RECHTSANBAU

Das Raumwunder Premium Luftvorzelt Jupiter, eine Gemeinschaftsentwicklung mit der Firma Wigo-Zelte. Das größte Vorzelt in unserer Kollektion. Das Jupiter mit Links- und Rechtsanbau, mit AAS Technik, verfügt über sieben verbundene Luftkammern und einer Grundfläche von zirka 19m<sup>2</sup> verteilt auf eine Gesamtlänge von 750cm und einer Tiefe von 260cm.



JUPITER BASIC



# JUPITER CARAVAN VORZELT

Das Besondere an diesem Vorzelt ist, dass es nur eine Keder-schiene von 380cm benötigt. Die beiden Seitenteile, verfügen über eine Rückwand mit Reißverschluss. Somit kann das Vorzelt ebenfalls an einem kleineren Wohnwagen angebaut werden. Das Zelt verfügt über große Panorama-Fenster, jedes Fensterelement ist sowohl auch als Türelement zu benutzen. Ein weiteres Highlight ist das Wetterschutzdach für die Front. Das Wetterschutzdach bietet einen enormen Komfort und sorgt dafür das der Innenraum trocken bleibt.



JUPITER MIT SEITENANBAU LINKS



JUPITER MIT SEITENANBAU RECHTS

## EIGENSCHAFTEN:

- Advanced Air System (AAS)
- Leichter und schneller Aufbau
- Verstärkter 3-Lagen Luftkammer-Rahmen
- Reflektierende Abspanngurte
- 2 Seitenteile mit Klarsichtfenster und Moskitonetz-Fenster und Seitentüren
- Vorderwände mit Panoramafenster und Tür-Funktion
- Dauerventilation
- Innenliegende Fensterabdeckungen mit Reißverschluss
- Inklusive Windschürze und Radabdeckung
- Inklusive Pumpe mit Überdruckventil
- Abschlusspolster inklusive Aluminium-Andruck-Stangen

JUPITER BASIC



113 x 43 x 43 cm



35,4kg

JUPITER ANBAU  
LINKS / RECHTS



115 x 34 x 34 cm



16,4kg



Luftpumpe mit Druckventil



Dreilagige Luftkammer



ADVANCED AIR SYSTEM®



Abspanngurt

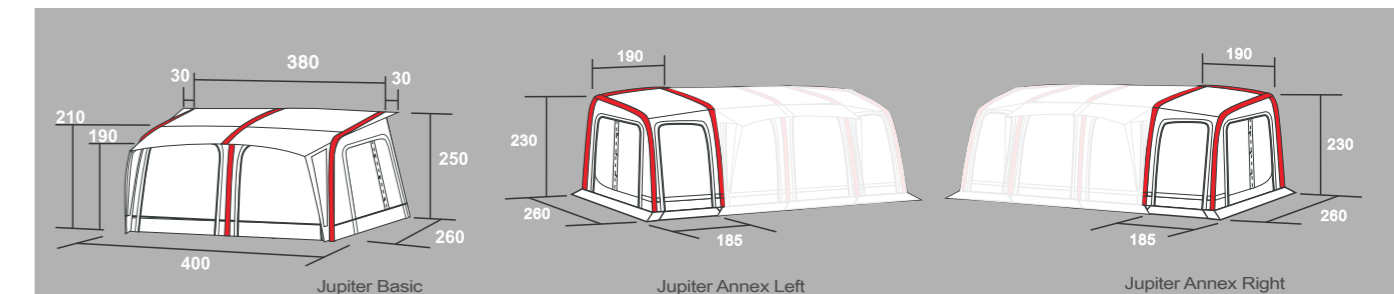

Jupiter Basic	Art-Nr.12020397500000
Jupiter Airtube Set	Art-Nr.12020397880000
Jupiter Inner Tent	Art-Nr.12020397500000

Jupiter Annex Left	Art-Nr.12020397500000
Jupiter Annex Right	Art-Nr.12020397500000



Elektrische Luftpumpe  
Optional erhältlich



*Our Innovation, Always for your Comfort.*

# NEPTUNE MOTORHOMEVORZELT

Das extra hohe Wohnmobilvorzelt Neptune ist ein speziell für Fahrzeuge mit einer Anschlusshöhe von 240-340cm entwickeltes Vorzelt.

Erhältlich in zwei Größengängen, Anschluss 240-280cm und 281-340cm.

Das Besondere an diesem Vorzelt ist der extra hohe Dachverlauf, der es ermöglicht, Türen am Fahrzeug ohne Probleme zu öffnen. Entwickelt wurde das Vorzelt in Kooperation mit der Firma Wigo-Zelte. Das Wetterschutzdach bietet einen enormen Komfort und sorgt dafür, dass der Innenraum trocken bleibt.



SONNENDACH OPTIONAL ERHÄLTICH



**Westfield**  
developed by  
**WIGO**  
Zelte



# NEPTUNE MOTORHOMEVORZELT

Ausgerüstet ist das Zelt mit großen Panoramafenstern und zwei Seitenwänden, inklusive Moskitonetz und Seitentüre. Der Innenbereich ist mit einer separaten Bodenwanne ausgestattet.

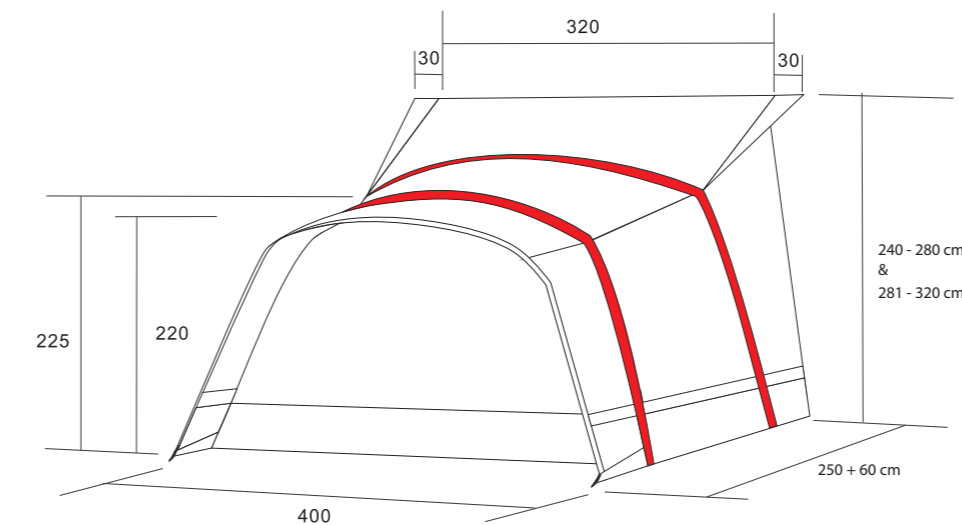

## EIGENSCHAFTEN:

- Advanced Air System (AAS)
- Leichter und schneller Aufbau
- Verstärkter 3-Lagen Luftkammer-Rahmen
- Reflektierende Abspanngurte
- 2 Seitenteile mit Klarsichtfenster und Moskitonetz-Fenster und einer Seitentüre
- 2 Panoramafenster und Fronttüre
- Dauerventilation
- Innenliegende Fensterabdeckungen mit Reißverschluss
- Inklusive Pumpe mit Überdruckventil



Luftpumpe mit Druckventil



Dreilagige Luftkammer



ADVANCED AIR SYSTEM®



Abspanngurt

## PACKMASS UND GEWICHTE

Neptune  
(240-280cm)

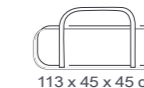

113 x 45 x 45 cm



36,7kg

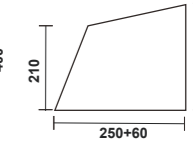
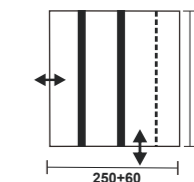

Neptune  
(281-340 cm)



113 x 45 x 45 cm



37,4kg

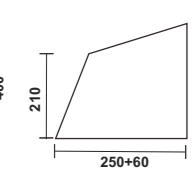
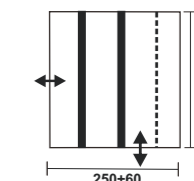

## OPTIONAL EXTRAS

- Innenzelt
- Sonnendach
- Fußboden
- Elektrische Luftpumpe

Neptune (240-280 cm)	Art-Nr.12020362400000
Neptune (281-320 cm)	Art-Nr.12020362800000
Neptune Inner tent	Art-Nr.12020362802000
Neptune front canopy	Art-Nr.12020362801000
Neptune floor	Art-Nr.12020362001000



Elektrische Luftpumpe  
Optional erhältlich



*Our Innovation, Always for your Comfort.*

# PERFORMANCE KEYFACTS & FEATURES



Das neue patentierte Westfield Outdoors "Advanced Air System"®, (AAS)  
Die neue Technik macht es möglich die einzelnen Luftkammern zu einem standfesten Rahmen zu verbinden, der an einem einzigen Punkt aufgepumpt werden kann.



Luftpumpe mit Druckventil



Dreilagige Luftkammer



Abspanngurt



ADVANCED AIR SYSTEM®

## HydraDore XT PRO

Das Westfield **HydraDore XT-PRO** Material ist ein neuentwickeltes Spezialgewebe, entwickelt für den Einsatz von Caravan-Vorzelten. Dieses neuentwickelte Material zeichnet sich durch seine hervorragende Performance aus, durch die spezielle Webtechnik ist das Material im Vergleich zu einem 300D Ripstop Material nochmals reißfester und robuster. Dank der speziellen UV Ausrüstung ist dieses Material sehr witterungsbeständig und langlebig. Hohe UV Werte und überdurchschnittliche Stabilität zeichnen das Material aus.

6000 mm PU

## HydraDore XT

Das Westfield **HydraDore XT-Extrem**. Ein Spezialgewebe, entwickelt für den Einsatz von Caravan-Vorzelten. Das Material zeichnet sich durch seine hervorragende Performance aus, das spezielle Rip Stop Gewebe macht das Material extrem robust und verleiht dem Material eine hohe Reißfestigkeit. Durch eine besondere UV Ausrüstung, ist dieses Material sehr witterungsbeständig und im Vergleich zu normalen Materialien deutlich langlebiger.

6000 mm PU

## HydraDore SP

Das Westfield **HydraDore SP-Super Performance**, ein Premium-Spezialgewebe, entwickelt für den Einsatz von Leichtgewicht-Caravan-Vorzelten und Motorhomes. Die Kombination aus leichtem Spezialgewebe und hochwertiger Ausrüstung machen aus diesem Material ein Premium-Gewebe der Extraklasse. Sehr gute Reißigenschaften dank der Rip Stop Ausrüstung. Zusätzlich verfügt das Material über eine UV Ausrüstung für beste Performance.

4000 mm PU



*Our Innovation, Always for your Comfort.*

## OMEGA 400 / 450 CARAVAN VORZELT

Klassik trifft Innovation, das Wohnwagenvorzelt Omega ist ein Vorzelt in einer klassischen Form verbunden mit neuester AAS-Lufttechnik. Die Luftkammern des Omega sind mittels Westfield-Advanced-Air-System® (AAS) zu einem verbundenen Luft-System ausgerüstet. Durch die AAS-Technik bietet das Vorzelt eine enorme Standfestigkeit. Die Advanced-Air-Technik bietet zudem den Vorteil das Vorzelt zeitsparend, an einem einzigen Punkt aufzupumpen.

## ADVANCED AIR SYSTEM



## OMEGA 400 / 450 CARAVAN VORZELT

Die abnehmbaren Seitenwände sind jeweils mit einem Klarsichtfenster und einer Doppeltüre mit Moskitonetz ausgestattet. Die beiden Frontpanele verfügen über extra große Panoramafenster, welche mittels Abdeckung komplett blickdicht geschlossen werden können. Das voll ausgerüstete Vorzelt verfügt über Andrückpolster inklusive Andrückstangen, einer Sturm Aufstellstange für die Front und zusätzlich über eine Verandastange. Erweiterungsmöglichkeit bietet der optionale Anbau.

Optional können die Frontpanele durch Moskitonetzpanele ausgetauscht werden und das Dach des Vorzeltes mittels einem Vorzelt-Himmel nachgerüstet werden.

Das neue Design bietet dank der steilen Wände enorm viel Raumfreiheit und Stehhöhe. Ein weiteres Plus ist das hochwertige und überdurchschnittlich stabile HydraDore®-6000-XT-PRO-Außenmaterial. Dieses Außenmaterial ist extrem lichtecht, schnell-trocknend und ist mit einer 6000mm Wassersäule ausgestattet.

### EIGENSCHAFTEN:

- Advanced Air System® (AAS)
- Die Luftkammern werden über einen einzigen Punkt mit Luft befüllt
- Leichter und schneller Aufbau
- Verstärkter 3-Lagen Luftkammer-Rahmen
- Reflektierende Abspanngurte
- 2 Seitenteile mit Klarsichtfenster und Seitentüren
- 2 Panoramafenster mit Seitentüren-Funktion
- Dauerventilation
- Innenliegende Fensterabdeckungen
- Inklusive Windschürze und Radabdeckung
- Inklusive Pumpe mit Überdruckventil
- Abschlusspolster inklusive Andrück-Stangen
- Eine Verandastange inklusive
- Inklusive Sturmaufstellstange



Luftpumpe mit Druckventil



Dreilagige Luftkammer



ADVANCED AIR SYSTEM®



Abspanngurt

### PACKMASS UND GEWICHTE

OMEGA 400

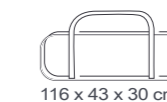

116 x 43 x 30 cm



32,5kg

OMEGA 450

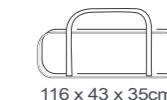

116 x 43 x 35 cm



35,6kg

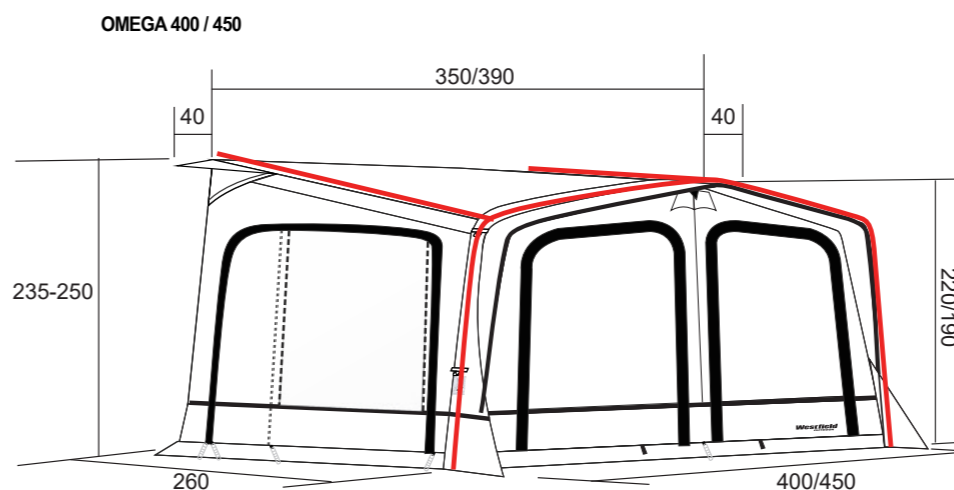
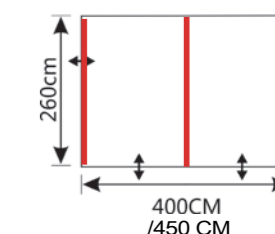

### OPTIONAL EXTRAS

- Anabu
- Innenzelt zum Anbau
- Moskitonetz- Wände
- Vorzelt-Himmel



Omega 450	Art.-Nr. 12020354500000	UVP 1099 €
Omega 450 roof liner	Art.-Nr. 12020354504000	UVP 29,90 €
Omega 450 mesh panels	Art.-Nr. 12020354503000	UVP 99,90 €
Omega 400	Art.-Nr. 12020354000000	UVP 999,00 €
Omega 400 roof liner	Art.-Nr. 12020354004000	UVP 29,90 €
Omega 400 mesh panels	Art.-Nr. 12020354003000	UVP 99,90 €
Annex Columba	Art.-Nr. 12020350011000	UVP 299 €
Columba inner tent	Art.-Nr. 12020350012000	UVP 59,90 €

**HydraDore**  
XT PRO

**M**  
ADVANCED AIR SYSTEM®



*Our Innovation, Always for your Comfort.*

# ARIES 350 / 260 CARAVAN VORZELT

Modernes Vorzelt im einzigartigen Design und mit neu-entwickelter Lufttechnik.

Optional ausgestattet mit dem Westfield-Advanced-Air-System (AAS) bietet das Vorzelt eine enorme Standfestigkeit. Dank der Advanced-Air-Technik kann das Zelt an 3 Punkten oder optional an einem einzigen Punkt aufgeblasen und somit super schnell aufgebaut werden.



ADVANCED AIR SYSTEM® (Optional AAS-KIT)



# ADVANCED AIR SYSTEM

# ARIES 350 / 260 CARAVAN VORZELT

Die abnehmbaren Seitenwände sind jeweils mit einem Klarsichtfenster und einer Doppeltüre mit Moskitonetz ausgestattet. Die beiden Frontpanele verfügen über extra große Fenster, welche mittels Abdeckung komplett geschlossen werden können.

Optional können Sie die beiden Frontpanele durch Netzpanele ausgetauscht werden. Auch die beiden Dachfester sind mit einer Abdeckung versehen.

Das neue Design bietet viel Raumfreiheit und Stehhöhe bis in den letzten Winkel. Das helle Vorzelt verfügt über extra große Panoramafenster, welche alle blickdicht verschlossen werden können.

Ein weiteres Plus ist das hochwertige und überdurchschnittlich stabile HydraDore®-6000-XT-PRO-Außenmaterial. Dieses ist extrem leicht, schnelltrocknend und ist mit einer 6000mm Wassersäule ausgestattet.

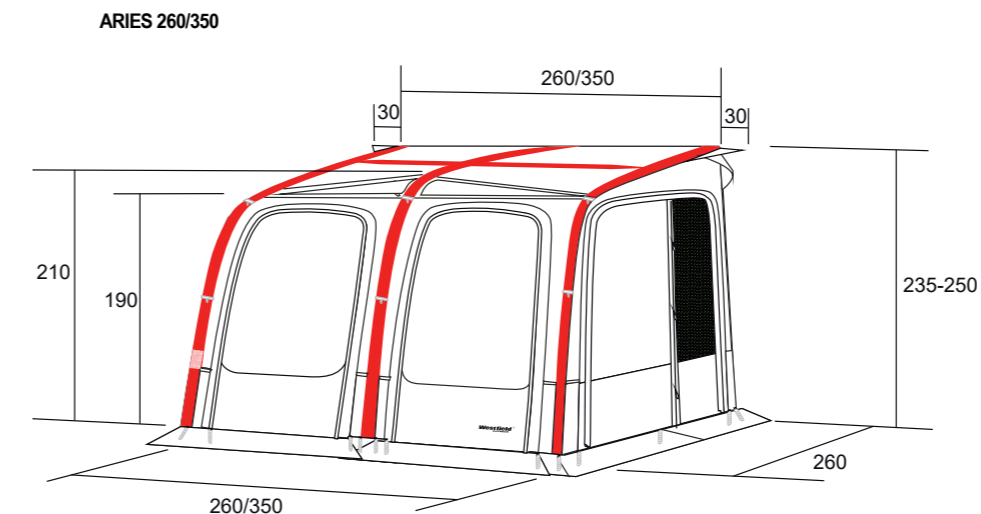

## EIGENSCHAFTEN:

- Advanced Air System (AAS) (optional)
- Die Luftkammern können mittels AAS-Luftsystem über einen einzigen Punkt mit Luft befüllt werden (optional)
- Leichter und schneller Aufbau
- Verstärkter 3-Lagen Luftkammer-Rahmen
- Reflektierende Abspannweite
- Seitenteile mit Klarsichtfenster, Seitentüre inkl. Mesh-Türe
- Front mit 2 Panoramafenstern und Seitentüren-Funktion
- Dauerventilation
- Innenliegende Fensterabdeckungen
- Inklusive Windschürze und Radabdeckung
- Inklusive Pumpe mit Überdruckventil
- Abschlusspolster inklusive Andrück-Stangen
- Zwei Dachstangen inklusive



Luftpumpe mit Druckventil



Dreilagige Luftkammer



ADVANCED AIR SYSTEM®



Abspannweite

## PACKMASS UND GEWICHTE

ARIES 260

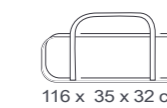

116 x 35 x 32 cm



24,5kg

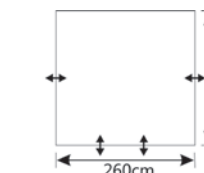

ARIES 350

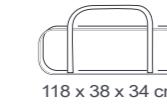

118 x 38 x 34 cm



27,3kg

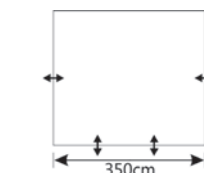

## OPTIONAL EXTRAS

- AAS System
- Anbau
- Innenzelt zum Anbau
- Moskitonetz-Wände
- Vorzeltthimmel



Aries 350	Art.-Nr. 12020323500000	UVP 899,00 €
Aries 350 roof liner	Art.-Nr. 12020323504000	UVP 19,90 €
Aries 350 mesh panels	Art.-Nr. 12020323503000	UVP 69,90 €
Aries 350 AAS tubes	Art.-Nr. 12020323503000	UVP 89,90 €
Aries 260	Art.-Nr. 12020322600000	UVP 849,00 €
Aries 260 roof liner	Art.-Nr. 12020322604000	UVP 19,90 €
Aries 260 mesh panels	Art.-Nr. 12020322603000	UVP 64,90 €
Aries 260 AAS tubes	Art.-Nr. 12020322601000	UVP 89,90 €
Annex Columba	Art.-Nr. 12020350011000	UVP 299 €
Columba inner tent	Art.-Nr. 12020350012000	UVP 59,90 €



*Our Innovation, Always for your Comfort.*

# COLUMBA ANBAU FÜR ARIES / OMEGA

Dieser Anbau ist geeignet für die Vorzeltmodelle OMEGA und ARIES. Dieser kann links bzw. rechts montiert werden. Der einfache Aufbau wird mittels neuester Airtube Technologie durchgeführt. Der Anbau wird mittels Reißverschluss fest mit dem Vorzelt verbunden.

Optional kann der Anbau mit einem Innenzelt und zur Verstärkung der Dachfläche mittels Dachstange ausgerüstet werden.



ANNEX



ANNEX

**HydraDore**  
XT PRO

Air Annex Columba	Art.-Nr.12020350001000	UVP 299 €
Columba Inner Tent	Art.-Nr.12020350002000	UVP 59,90 €



HydraDore® XT PRO

HydraDore® XT PRO

ANBAU MIT OMEGA



ANBAU MIT ARIES





*Our Innovation, Always for your Comfort.*

# WINDSHIELD PRO MODULAR WINDSCHUTZ

Dies ist das ausgezeichnete "Windshield Pro" von Westfield Outdoors. Ergänzungsmöglichkeit mit einem Türelement, einem Erweiterungselement und einem Dachelement. Es ist ein High-End-Windschutz der beliebig erweitert werden kann.

**NEU:** Ergänzen Sie Ihr Windshield Pro mit einem zusätzlichem Dachelement. Das Dachelement wird komplett mit Aufstellstangen geliefert und ist eine perfekte Ergänzung, ideal als Wetterschutzdach.

**HydraDore**  
SL PRO



Türelement

Erweiterungselement



# WINDSHIELD PRO MODULAR WINDSCHUTZ

Er verfügt über ein einzigartiges Rahmensystem, das viel leichter aufzubauen ist, als Produkte mit Abspannleinen. Da sich die Teleskopstangen nur auf der Außenseite befinden, haben Sie erheblich mehr Innenraum und vermeiden Stolperfallen. Durch ein Kedersystem können zusätzliche Erweiterungen einfach angeschlossen werden. Die Standfestigkeit übertrifft die von Standardprodukten bei weitem.



## EIGENSCHAFTEN:

- Schutz vor Sonne und Wind
- Erweiterbar auf jede Größe
- Premium-Qualität
- Teleskop-Stangensystem
- keine Abspannleinen nötig
- Einfacher zu errichten als Spannseil Versionen
- Stark und robust
- Fußplatten mit Sturmanker



## PACKMASS UND GEWICHTE

- Windshield PRO • Faltpackmaß: 106 x 16 x 16 cm;  5,9kg
- Optional:**
- Zusatzelement • Faltpackmaß: 106 x 12 x 12cm;  2,2kg
- Türelement • Faltpackmaß: 106 x 10 x 10 cm;  1,6kg
- Dachelement • Faltpackmaß: 75 x 90x 90 cm;  1,1kg



## OPTIONAL EXTRAS

- Zusatzelement: 140 x 140 cm
- Türelement: 80 x 140 cm
- Dachelement: Breite 140 cm

Windshield Pro	Art-Nr.12020303000000	UVP 169 €
Windshield Pro Door-Panel	Art-Nr.12020303002000	UVP 59,90 €
Windshield Pro Additional-Panel	Art-Nr.12020303001000	UVP 59,90 €
Windshield Pro BBQ-Panel	Art-Nr.12020303003000	UVP 79,90 €



*Our smart solutions, Always for your Comfort.*



Das Westfield Outdoors "Air Erect System®", (AES) Technologie garantiert extrem einfache Handhabung und dank des verbesserten, dreilagigen Airtubes eine sehr hohe Standfestigkeit. Durch das Airtube-System sind die Luftkammern in kürzester Zeit aufgepumpt, dies ermöglicht einen schnellen Auf & Abbau.



Optional in TRAVEL-SMART PRO SERIES

TRAVEL-SMART PRO SERIES

TRAVEL-SMART SERIES

# TRAVEL-SMART KEYFACTS & FEATURES



**EIGENSCHAFTEN:**

- Hochwertige Polyesterfaser mit spezieller UV Ausrüstung
- Wasserabweisend
- Extrem witterungsbeständig
- Schnell trocknend
- Gute Abriebeigenschaften
- Leicht zu reinigen



Luftpumpe mit Druckventil



Dreilagige Luftkammer



Abspannseil



AIR ERECT SYSTEM®



4000 mm

Das Westfield **HydraDore SL-PRO** Material ist das weiterentwickelte HydraDore SL Gewebe. Durch den Einsatz einer verstärkten Kette und Schuss ist dieses Spezialgewebe wesentlich stabiler als herkömmliche Gewebe. Dieses verfügt über verbesserte Eigenschaften in Bezug auf Reißfestigkeit und UV- Beständigkeit. Dank der speziellen UV Ausrüstung ist dieses Material sehr witterungsbeständig und langlebig. Hohe UV Werte und überdurchschnittliche Stabilität zeichnen das Material aus und verlängern die Lebenszeit Ihres Vorzeltes.



3000 mm

Das Westfield **HydraDore SL-Super Light**, ein speziell entwickeltes Leichtgewicht-Gewebe mit UV Ausrüstung, für Caravan-Vorzelte, Zelte und Motorhomes. Reduziertes Gewicht und erhöhte Performance für hochwertige Leichtgewicht-Outdoor-Produkte.



*Our smart solutions, Always for your Comfort.*

## HYDRUS PRO 420 REISEMOBILVORZELT

Das platzsparende, Hydrus Pro 420 ein Airtube-Vorzelt mit neuester Airtube-Technologie. Ausgerüstet mit optionalem Advanced Air System® (AAS System) wird längs zum Fahrzeug aufgebaut und ist somit trotz seiner Grundfläche extrem platzsparend. Die neueste Westfield „Air Advanced System®“ (AAS) Technologie garantiert extrem einfache Handhabung und dank des verbesserten, dreilagigen Airtubes eine sehr hohe Standfestigkeit. Vorteil dieses Systems ist, alle Luftkammern zu einem stabilen Rahmen zu verbinden, welcher über ein einziges Ventil aufgepumpt werden kann. Durch das Airtube-System sind die Luftkammern in kürzester Zeit aufgepumpt, dies ermöglicht einen schnellen Auf & Abbau.

**HydraDore**  
SL PRO



ADVANCED AIR SYSTEM® (Optional AAS-KIT)



## HYDRUS PRO 420 REISEMOBILVORZELT

Dieses hell gestaltete mit großen Panoramafenstern ausgerüstete Vorzelt mit 420cm Länge ist ideal für Reisemobile. Es bietet ausreichend Raum für die ganze Familie. Das Vorzelt mit Wetterschutzdach bietet zwei seitliche Panoramafenster, eine Fronttüre mit Klarsichtfenster und ein weiteres Frontfenster mit Moskitonetzeinsatz, welches zusätzliche Belüftung bietet. Die geräumige Schläufe verfügt über eine Seitentüre mit Mesh-Türe. Das hochwertige, HydraDore® SL Pro Außenmaterial mit UV Ausrüstung, erfüllt alle Anforderungen eines Modernen-Vorzeltes. Das Material überzeugt durch erhöhte Reisefestigkeit und ist besonders schnelltrocknend.

Größe 1: Geeignet für Fahrzeuge mit einer Kederhöhe von 210-245cm.  
Größe 2: Geeignet für Fahrzeuge mit einer Kederhöhe von 240-280cm.



### EIGENSCHAFTEN:

- AAS Luftkammer - System (optional) Wassersäule 4000mm
- Schneller Aufbau
- Oversized Luftkammer – Rahmen mit 3 Sicherheitslagen
- 2 große Panoramafenster in der Front und auf den Seiten
- Große Fronttüre
- Mehrfach Entlüftung
- Pumpe mit Überdruckventil
- Fensterabdeckungen
- Doppel- Kederanschluss für Caravan und Markise



Luftpumpe mit Druckventil Dreilagige Luftkammer



### MASSE UND GEWICHTE

Version 210-240 cm

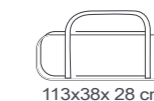

113x38x 28 cm



21,5kg

Version 240-280 cm



113x38x 28 cm



21,8kg

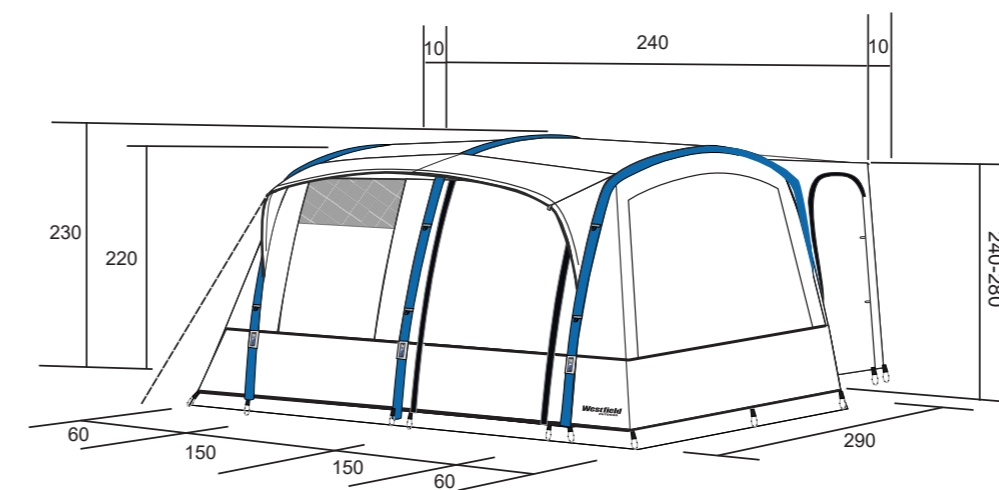
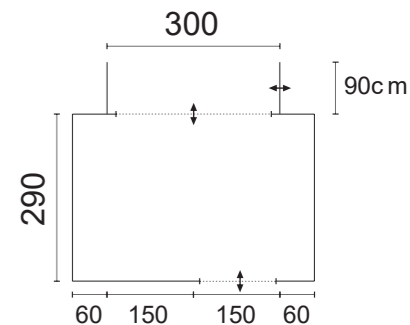

### OPTIONAL EXTRAS

- AAS System
- Innenzelt



AAS KIT

Hydrus Pro 420 (Connector 210-245cm)	Art.-Nr. 12010284200000	UVP 849 €
Hydrus Pro 420 (Connector 240-280cm)	Art.-Nr. 12010284280000	UVP 869 €
Hydrus Pro 420 Inner tent	Art.-Nr. 12010284202000	UVP 59,90 €
Hydrus Pro 420 AAS tubes	Art.-Nr. 12010284201000	UVP 89,90 €
Driveaway 5 & 7 mm	Art.-Nr. 12010301903000	UVP 29,99 €
Driveaway 7 & 7 mm	Art.-Nr. 12010301904000	UVP 29,99 €



*Our smart solutions, Always for your Comfort.*

# GEMINI PRO 390 CARAVAN & REISEMOBILVORZELT

Das weiterentwickelte Caravan/ Motorhome Airtube-Vorzelt mit neuester Airtube-Technologie. Ausgerüstet mit optionalem Advanced Air System® (AAS System)  
Die neueste Westfield „Air Advanced System®“ (AAS) Technologie garantiert extrem einfache Handhabung und dank des verbesserten, dreilagigen Airtubes eine sehr hohe Standfestigkeit. Vorteil dieses Systems ist, alle Luftkammern zu einem stabilen Rahmen zu verbinden, welcher über ein einziges Ventil aufgepumpt werden kann.



ADVANCED AIR SYSTEM® (Optional AAS-KIT)



## ADVANCED AIR SYSTEM



# GEMINI PRO 390 CARAVAN & REISEMOBILVORZELT

Durch das Airtube-System sind die Luftkammern in kürzester Zeit aufgepumpt, dies ermöglicht einen schnellen Auf & Abbau. Dieses Vorzelt in bester Verarbeitung bietet ausreichend Raum für die ganze Familie.  
Das Vorzelt kann durch seine fünf Türen optimal belüftet werden. Alle Fronttüren verfügen über Panoramafenster. Ebenfalls verfügen die beiden Seitentür über Meshgewebe. Der Haupteingang ist mittels Regenschutzdach ausgerüstet.  
Das hochwertige, HydraDore® SL Pro Außenmaterial mit UV Ausrüstung, erfüllt alle Anforderungen eines Modernen-Vorzeltes. Das Material überzeugt durch erhöhte Reifestigkeit und ist besonders schnelltrocknend.

Caravan Version: Das Vorzelt ist geeignet für Fahrzeuge mit einer Kederhöhe von 235-250cm.  
Motorhome Version: Das Vorzelt ist geeignet für Fahrzeuge mit einer Kederhöhe von 245-280cm.

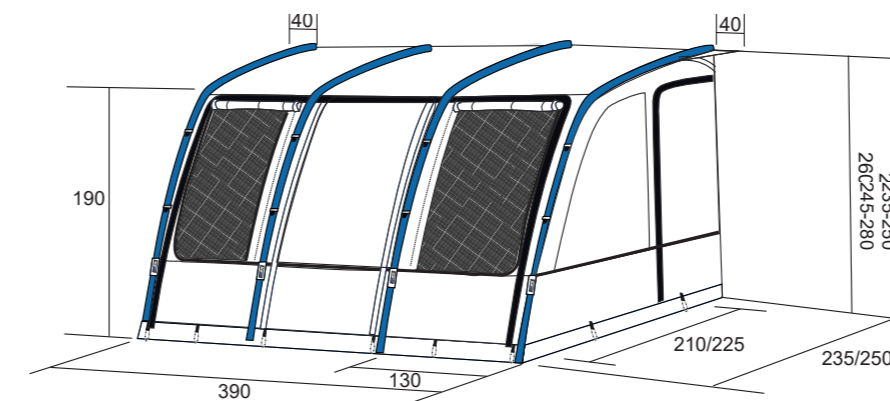

### EIGENSCHAFTEN:

- AAS Luftkammer - System
- Wassersäule 4000mm
- Schneller Aufbau
- Oversized Luftkammer – Rahmen mit 3 Sicherheitslagen
- 2 große Seitentüren mit Moskitonetz
- 3 Große Fronttüren, die beiden Seitentüren verfügen über Moskitonetz
- Mehrfach Entlüftung
- Pumpe mit Überdruckventil
- Fensterabdeckungen
- Inklusive Windschürze und Radabdeckung
- Doppel- Kederanschluss für Caravan und Markise
- 3 Sturm-Dachstangen



Luftpumpe mit Druckventil Dreilagige Luftkammer



### MASSE UND GEWICHTE

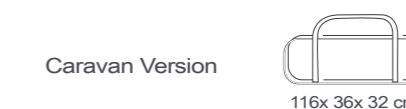

Caravan Version

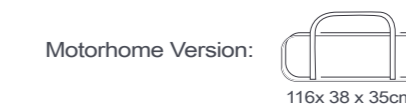
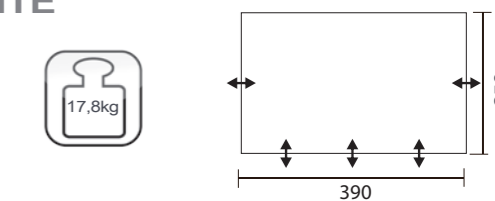

Motorhome Version:

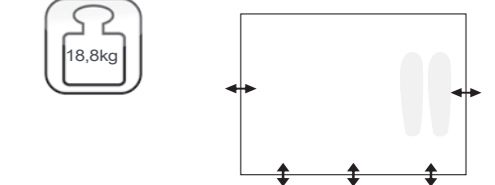

### OPTIONAL EXTRAS

- AAS System
- Andruckstangen
- Innenzelt



Gemini Pro 390 Caravan (Connector 235-250cm)	Art.-Nr. 12010253900000	UVP 749 €
Gemini Pro 390 Motorhome (Connector 245-280cm)	Art.-Nr. 12010263900000	UVP 849 €
AAS tubes for Gemini Pro 390	Art.-Nr. 12010263901000	UVP 99,90 €
Gemini Pro 390 inner tent	Art.-Nr. 12010223901000	UVP 59,90 €
Standard rear poles	Art.-Nr. 12010203504000	UVP 24,95 €



*Our smart solutions, Always for your Comfort.*

# AQUARIUS PRO 300 BUSVORZELT / REISEMOBILVORZELT

Das Aquarius Pro 300 ist ein kompaktes Motorhome mit neuester Airtube-Technologie. Das Westfield „Air Erect System“ (AES) Technologie garantiert extrem einfache Handhabung und dank des verbesserten, dreilagigen Airtubes eine sehr hohe Standfestigkeit, die Luftkammern in kürzester Zeit aufgepumpt und ermöglicht einen schnellen Auf & Abbau.

**HydraDore**  
SL PRO



## AIR ERECT SYSTEM

## AQUARIUS PRO 300 BUSVORZELT / REISEMOBILVORZELT

Das Vorzelt mit festeingnähtem Boden verfügt über Panorama-fenster mit Abdeckung. Der Haupteingang ist mittels Wetterschutzdach ausgerüstet. Weiter verfügt das Zelt über einen Schleusen-Seiteneingang mit Mesh-Türe, zwei Seitenfenster und Dauerventilation. Das hochwertige, HydraDore SL Pro Außenmaterial mit UV Ausrüstung, erfüllt alle Anforderungen eines Modernen-Vorzeltes. Das Material überzeugt durch erhöhte Reifestigkeit und ist besonders schnelltrocknend.

Größe 1: Geeignet für Fahrzeuge mit einer Kederhöhe von 180-210cm.  
Größe 2: Geeignet für Fahrzeuge mit einer Kederhöhe von 210-240cm.

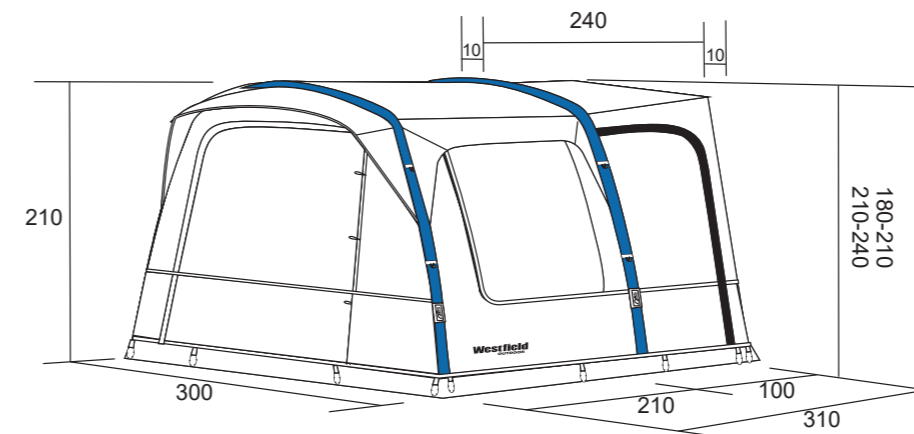

### EIGENSCHAFTEN:

- AAS Luftkammer - System (optional)
- Wassersäule 4000mm
- Schneller und einfacher Aufbau
- Oversized Luftkammer – Rahmen mit 3 Sicherheitslagen
- Große Panoramafenster mit Abdeckung
- Mehrfach Entlüftung
- Pumpe mit Überdruckventil
- Fensterabdeckungen
- Doppel- Kederanschluss für Caravan und Markise
- Inklusive Sturm-Dachstangen
- Eingenähter Boden



Luftpumpe mit Druckventil Dreilagige Luftkammer



### MASSE UND GEWICHTE

Version 180-210  
113x 33x 28 cm  
18,4kg

Version 210-240  
118x 35x 34cm  
18,6kg

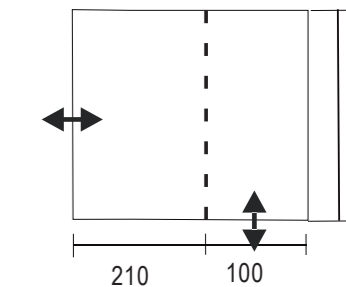

### OPTIONAL EXTRAS

- AAS tubes
- Innenzelt



Aquarius Pro 300 (Connector 180-210cm)	Art.-Nr. 12010273100000	UVP 649 €
Aquarius Pro 300 (Connector 210-240cm)	Art.-Nr. 12010273140000	UVP 669 €
AAS tubes for Aquarius Pro 300	Art.-Nr. 12010273101000	UVP 49,90 €
Inner tent for Aquarius Pro 300	Art.-Nr. 12010273102000	UVP 50,90 €
Driveaway 5 & 7 mm	Art.-Nr. 12010301903000	UVP 29,99 €
Driveaway 7 & 7 mm	Art.-Nr. 12010301904000	UVP 29,99 €



*Our smart solutions, Always for your Comfort.*

## DORADO PRO 400 REISEVORZELT

Das weiterentwickelte Leichtgewicht Airtube-Porch DORADO, neu in 400cm Breite und mit neuester Airtube-Technologie. Ausgerüstet mit optionalem Advanced Air System® (AAS System) im neuen Design.

Die festangenehten Abschlusspolster, sorgen für eine perfekte Verbindung zum Fahrzeug. Dank des Single-Airtube-Systems ist die Luftkammer in kürzester Zeit aufgepumpt, dies ermöglicht einen schnellen Auf & Abbau.

**HydraDore**  
SL PRO



## AIR ERECT SYSTEM

## DORADO PRO 400 REISEVORZELT

Das Vorzelt verfügt über zwei Seitentüren mit Mesh-Türe. Die geteilte Front, mit großen Panoramafenstern kann aufgerollt oder optional als Sonnendach verwendet werden.

Das hochwertige, Leichtgewicht HydraDore® SL PRO Außenmaterial mit UV Ausrüstung, erfüllt alle Anforderungen eines Leichtgewicht-Zeltes. Das Material ist besonders leicht und schnelltrocknend.

Das Vorzelt ist geeignet für Fahrzeuge mit einer Kederhöhe von 235 – 250 cm.



### EIGENSCHAFTEN:

- Single-Luftkammer-System  
Wassersäule 4000mm
- Leicht
- Sehr schneller Auf & Abau
- Oversized Luftkammer – Rahmen mit 3 Sicherheitslagen
- Vollentlüftungs-Türen
- 2 Unabhängige Fronttüren
- Sonnendach Funktion
- Hochentlüftung
- Pumpe mit Überdruckventil
- Fensterabdeckungen
- Inklusive Windschürze und Radabdeckung
- Doppel- Kederanschluss für Caravan und Markise



Luftpumpe mit Druckventil    Dreilagige Luftkammer



### MASSE UND GEWICHTE

Dorado Pro 400

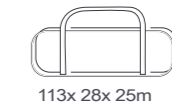

113x 28x 25cm



10,1kg

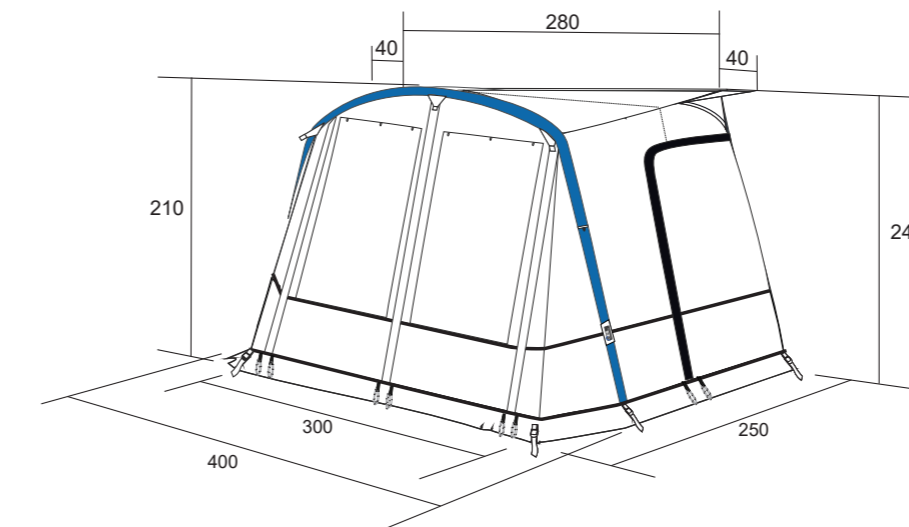
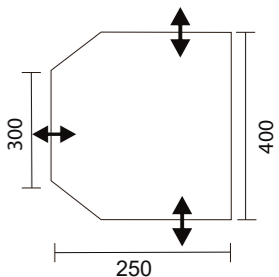

### OPTIONAL EXTRAS

- AAS Tube
- Aufstellstangen für das Sonnendach
- Andruckstangen



Dorado Pro 400	Art.-Nr. 12010204010000	UVP 449 €
Dorado Pro 400 AAS tube	Art.-Nr. 12010204011000	UVP 59,90 €
Dorado 400 Storm pole	Art.-Nr. 12010203502000	UVP 24,95 €
Standard rear poles	Art.-Nr. 12010203504000	UVP 24,95 €
Standard sun canopy poles	Art.-Nr. 12010203503000	UVP 24,95 €



*Our smart solutions, Always for your Comfort.*

## DORADO 350 REISEVORZELT

Das weiterentwickelte Leichtgewicht Airtube-Porch, im neuen Design.

Die neueste Westfield „Air Erect System®“ (AES) Technologie garantiert extrem einfache Handhabung und dank des verbesserten, dreilagigen Airtubes eine sehr hohe Standfestigkeit.

Die festgenähten Abschlusspolster, sorgen für eine perfekte Verbindung zum Fahrzeug. Dank des AES-Airtube-Systems ist die Luftkammer in kürzester Zeit aufgepumpt, dies ermöglicht einen schnellen Auf & Abbau.

**HydraDore**  
SL



## AIR ERECT SYSTEM

**AES**  
AIR ERECT SYSTEM®

## DORADO 350 REISEVORZELT

Das Vorzelt verfügt über zwei Seitentüren mit Mesh-Türe. Die geteilte Front, mit großen Panoramafenstern kann aufgerollt oder optional als Sonnendach verwendet werden.

Das hochwertige, Leichtgewicht HydraDore® Außenmaterial mit UV Ausrüstung, erfüllt alle Anforderungen eines Leichtgewicht-Zeltes. Das Material ist besonders leicht und schnelltrocknend.

Das Vorzelt ist geeignet für Fahrzeuge mit einer Kederhöhe von 235 – 250 cm.

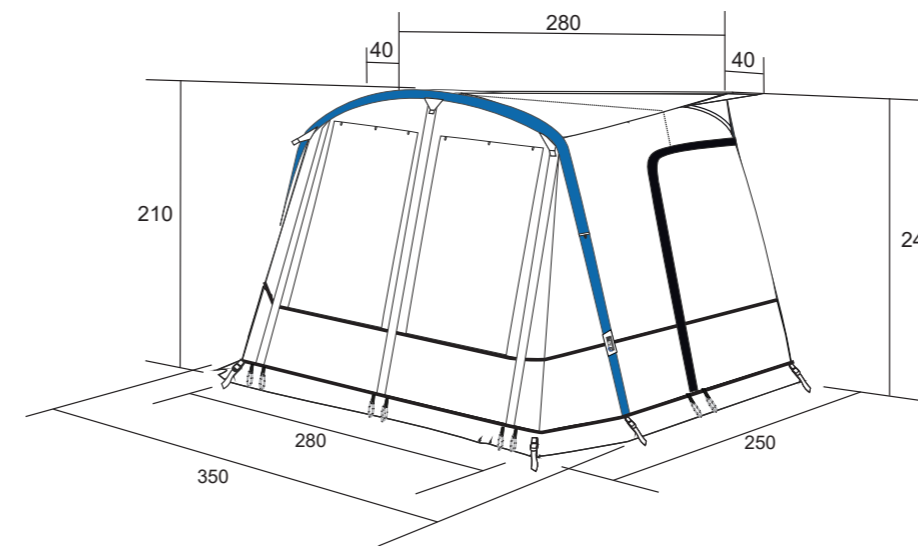

### EIGENSCHAFTEN:

- AAS-Luftkammer-System
- Wassersäule 3000mm
- Leicht
- Sehr schneller Auf & Abau
- Oversized Luftkammer – Rahmen mit 3 Sicherheitslagen
- Vollentlüftungs-Türen
- 2 Unabhängige Fronttüren
- Sonnendach Funktion
- Hochentlüftung
- Pumpe mit Überdruckventil
- Fensterabdeckungen
- Inklusive Windschürze und Radabdeckung
- Doppel-Kederanschluss für Caravan und Markise



Luftpumpe mit Druckventil



Dreilagige Luftkammer



AIR ERECT SYSTEM®



Abspannseil

### MASSE UND GEWICHTE

Dorado Pro 400

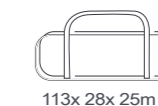

113x 28x 25cm



9,7 kg

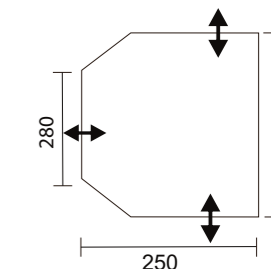

### OPTIONAL EXTRAS

- Aluminium Sturm Kit
- Aufstellstangen für Sonnendachfunktion
- Andruckstangen

Dorado 350	Art.-Nr 12010203510000	UVP 369 €
Dorado 350 roof pole	Art.-Nr 12010203501000	UVP 24,95 €
Dorado 350 storm pole	Art.-Nr 12010203502000	UVP 24,95 €
Standard rear poles	Art.-Nr 12010203504000	UVP 24,95 €
Standard sun canopy poles	Art.-Nr 12010203503000	UVP 24,95 €



*Our smart solutions, Always for your Comfort.*

## LYNX 200 / 240 REISEVORZELT

Dieses Leichtgewicht und Schnell-Aufbau Airtube-Teilvorzelt ist speziell für den Eingangsbereich Ihres Wohnwagens/Motorhomes entwickelt.

In nur wenigen Minuten aufgestellt bietet es einen praktischen Wetterschutz und viele Nutzungsmöglichkeiten. Durch die AES-Technik bietet das Vorzelt eine hohe Standfestigkeit und ist in kürzester Zeit aufgepumpt.

**HydraDore**  
SL



**AES**  
AIR ERECT SYSTEM®

## AIR ERECT SYSTEM

## LYNX 200 / 240 REISEVORZELT

Das LYNX verfügt über ein großes Panoramafenster, zwei Seitenfenster und einer Dauerventilation, alle Fensterflächen können blickdicht verschlossen werden.

Weiter verfügt das Teilvorzelt über zwei Seitentüren inklusive Moskitonetztüre.

Zum Lieferumfang gehören neben dem Zubehör, wie Doppelhubpumpe und Befestigungsmaterial ebenfalls eine Sturm Aluminium-Dachstange welche dem Zelt nochmals eine verbesserte Performance verleiht.



### EIGENSCHAFTEN:

- Air Erect System (AES)
- Leichtgewicht Vorzelt
- Leichter und schneller Aufbau
- Verstärkter 3-Lagen Luftkammer-Rahmen
- Seitenteile mit Klarsichtfenster, Seitentüre inkl. Mesh-Türe
- Front mit großem Panoramafenster
- Dauerventilation
- Innenliegende Fensterabdeckungen
- Inklusive Windschürze und Radabdeckung
- Inklusive Pumpe mit Überdruckventil
- Seitenteile mit Abschlusspolster
- Sturm-Dachstange inklusive



Luftpumpe mit Druckventil



Dreilagige Luftkammer



AIR ERECT SYSTEM®



Abspannsell

### MASSE UND GEWICHTE

Lynx 200  113x 25x 25cm  9,75kg

Lynx 240  116x 24x 22cm  11,2kg

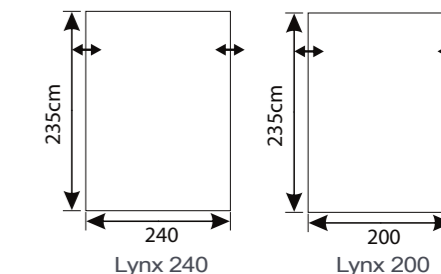

Lynx 200/ 240

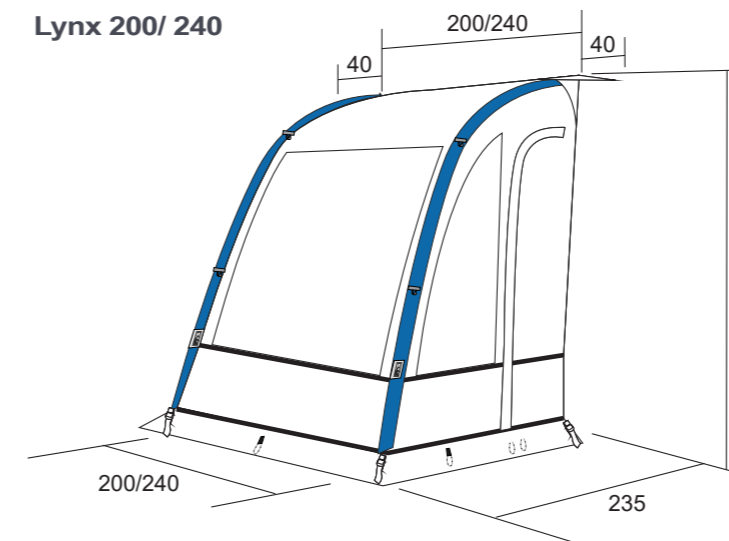

### OPTIONAL EXTRAS

Lynx 200 / 240

- Andruckstangen

Lynx 200	Art.-Nr. 12010322000000	UVP 369 €
Lynx 240	Art.-Nr. 12010322400000	UVP 369 €
Standard rear poles	Art.-Nr. 12010203504000	UVP 24,95 €



*Our smart solutions, Always for your Comfort.*

# HYDRA 300 BUSVORZELT / REISEMOBILVORZELT

Das weiterentwickelte Leichtgewicht Caravan/Motorhome Airtube-Vorzelt mit neuester Airtube-Technologie. Die neueste Westfield „Air Erect System®“ (AES) Technologie garantiert extrem einfache Handhabung und dank des verbesserten, dreilagigen Airtubes eine sehr hohe Standfestigkeit. Dank des Airtube-Systems sind die Luftkammern in kürzester Zeit aufgepumpt, dies ermöglicht einen schnellen Auf & Abbau.



# AIR ERECT SYSTEM

# HYDRA 300 BUSVORZELT / REISEMOBILVORZELT

Das Vorzelt mit festeingenähtem Boden verfügt über ein Panoramafenster mit Abdeckung, diese Front kann aufgerollt oder optional als Sonnendach verwendet werden. Weiter verfügt das Zelt über einen Schleusen-Seiteneingang mit Mesh-Türe, zwei Seitenfenster und Dauerventilation. Das hochwertige, Leichtgewicht HydraDore® Außenmaterial mit UV Ausrüstung, erfüllt alle Anforderungen eines Leichtgewicht-Vorzeltes. Das Material ist besonders leicht und schnell-trocknend.

Das Zelt wird mit zwei unterschiedlichen Schleusen angeboten: 180 cm bis 210cm und 210 cm bis 245 cm.

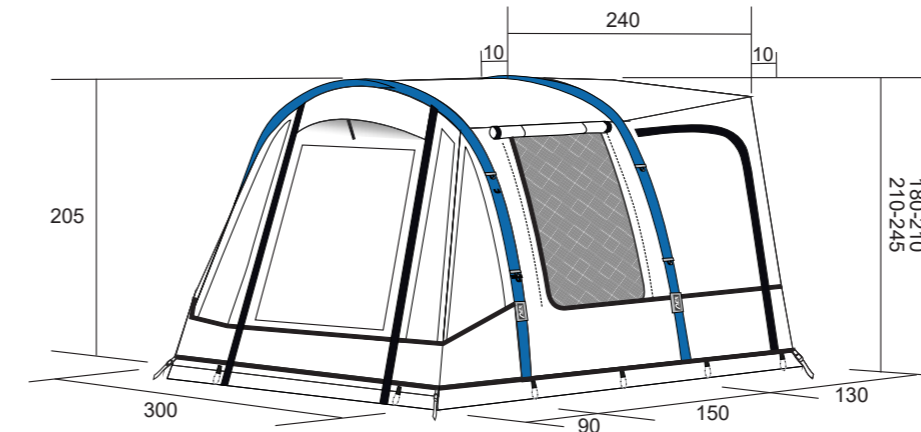

## EIGENSCHAFTEN:

- Airtube Luftkammersystem
- Wassersäule 3000mm
- Leicht
- Aufbau in wenigen Minuten
- Oversized Luftkammer – Rahmen mit 3 Sicherheitslagen
- Fronttüre mit Panoramafenster und Sonnendach-Funktion
- Dauerventilation
- Inklusive Abspannseile
- Inklusive Doppelhubpumpe mit Überdruckventil
- Bodenplane
- Triple Point Tunnel-Anschluss-System



## MASSE UND GEWICHTE

Hydra 300

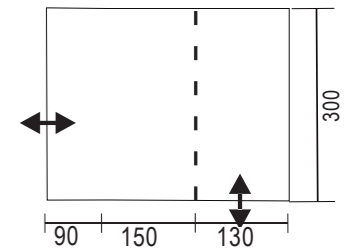
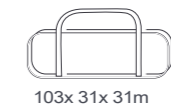

## OPTIONAL EXTRAS

- Aluminium Sturm Kit
- Aufstellstangen für Sonnendachfunktion
- Innenzelt

Hydra 300 (Connector 180-210cm)	Art.-Nr. 12010333700000	UVP 499 €
Hydra 300 (Connector 210-245cm)	Art.-Nr. 12010343700000	UVP 529 €
Hydra 300 inner tent	Art.-Nr. 12010203001000	UVP 59,90 €
Hydra 300 roof pole	Art.-Nr. 12010203002000	UVP 24,95 €
Standard sun canopy poles	Art.-Nr. 12010203503000	UVP 24,95 €
Driveaway 5 & 7 mm	Art.-Nr. 12010301903000	UVP 29,99 €
Driveaway 7 & 7 mm	Art.-Nr. 12010301904000	UVP 29,99 €





Exclusive Innovation by

**Westfield**®  
OUTDOORS

Westfield Outdoors GmbH • Siemesdyk 60, D-47807 Krefeld / Germany  
Technische Weiterentwicklung und Druckfehler vorbehalten



[www.westfieldoutdoors.eu](http://www.westfieldoutdoors.eu)